

**WARING**  
COMMERCIAL

# MX1200XTX

Кухонный блендер с вариатором скорости XPREP®  
Hi-Power с контейнером 2 л из тритана (BPA-Free)



Сделано в США.

## ЭЛЕКТРОСЕТЬ

Напряжение: 220В

Частота: 50/60 Гц

Мощность: 1560 Вт

Амперы: 12.5 А

Длина шнура: 1,83 м



## Главные преимущества

- Мощный 3,5 л.с. высокопроизводительный двигатель с регулируемой скоростью. Он способен размолоть смеси льда и замороженных продуктов за считанные секунды
- Скорость вращения двигателя 30 000 об/мин
- Простые и удобные переключатели STENDBY, ON и PULS а также регулятор скорости просты в использовании и их легко найти в плохо освещенном месте.
- Raptor® - контейнер 2л, штабелируемый, небьющийся, безопасный для мытья в посудомойке из тритана BPA-Free
- Высокопроизводительное, ударопрочное лезвие из нержавеющей стали заменяется пользователем для удобства обслуживания
- Легкосъемная крышка контейнера со съемной прозрачной заглушкой для добавления ингредиентов и снижения давления при смешивании горячих продуктов
- Заменяемая пользователем муфта металл-металл из нержавеющей стали между основанием и контейнером для долговечности и надежности
- Дополнительный шумопоглощающий колпак легко устанавливается на базу для снижения шума
- Рекомендованное количество напитков в день 75+
- Гарантия на двигатель 3 года

## ОСОБЕННОСТИ ПРОДАЖ

Получайте стабильные результаты каждый раз с Waring® MX1200XTX. Этот сверхмощный блендер мощностью 3,5 л.с. в сочетании с ножом и контейнером Raptor® обеспечивает максимальную мощность и эффективность. Увеличьте его с помощью вариатора переменной скорости от 1500 до 20000 об/мин и максимального импульса 30 000 об/мин. Идеально подходит для кухни ресторана, медицинского учреждения, школы или кафе.



@waringcommercial

waringcommercialproducts.com

Кухонный блендер с переменной скоростью XPREP® Hi-Power с контейнером из Тритана BPA-Free

MX1200XTX



### Аксессуары

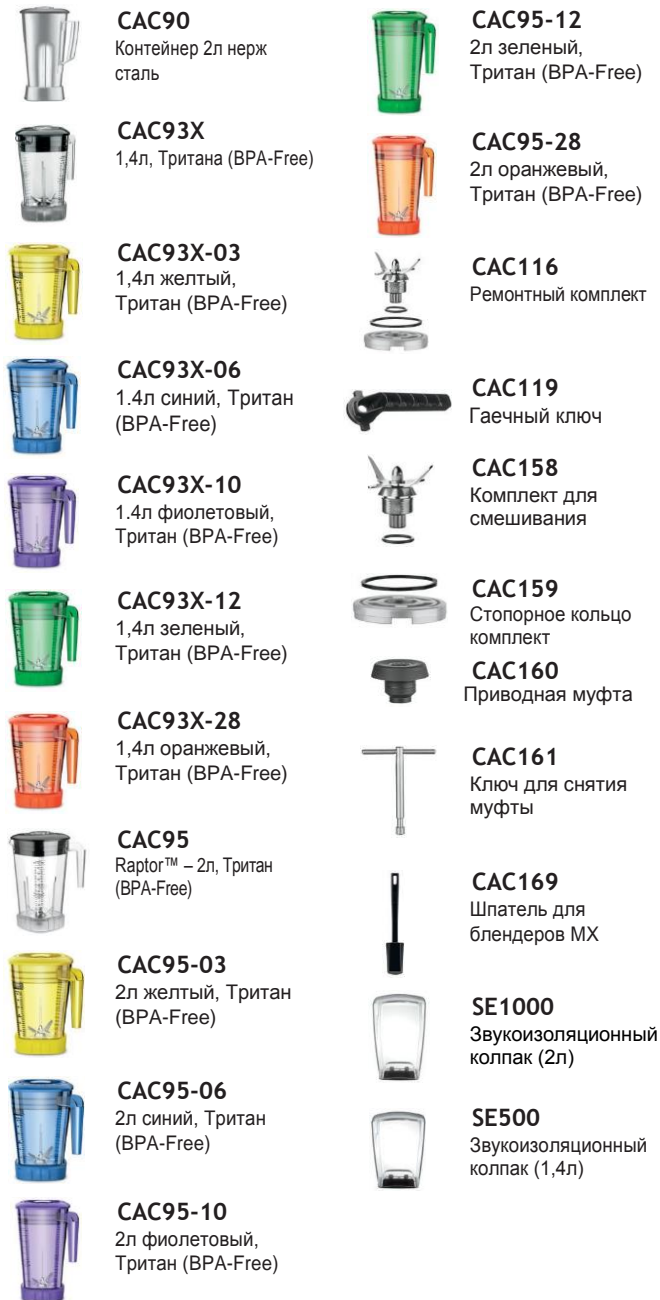

### Размеры в мм

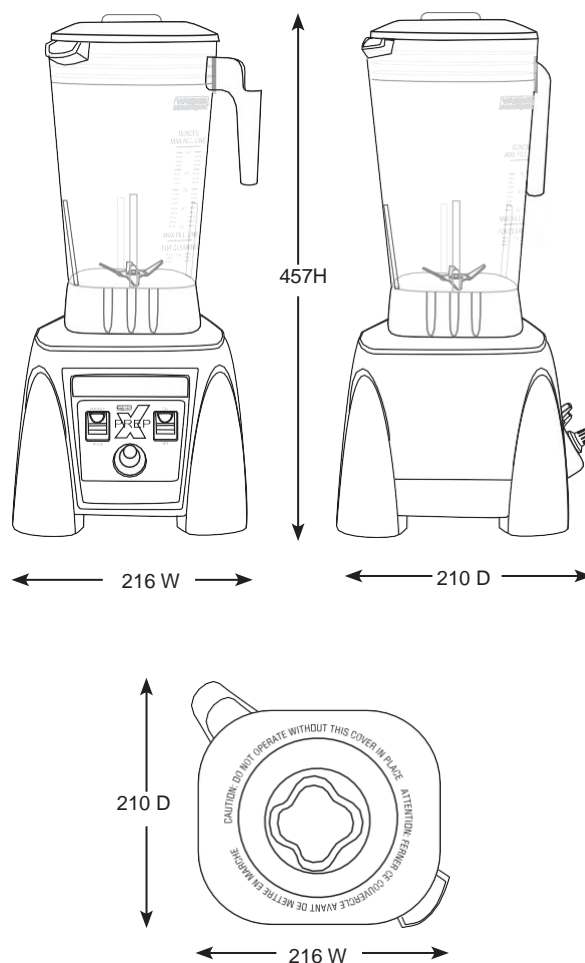

Вес без упаковки: 6,64 кг.

